



BLACKIRON
ITALY

**CENTRALINA ELETTRICA AD ALTA PORTATA
PER CHIAVI IDRAULICHE**

***HIGH-FLOW ELECTRIC
TORQUE WRENCHS***

BI-HTW-SFLOW4

- ★ **MANUALE DI USO E MANUTENZIONE**
- ★ **USE AND MAINTENANCE MANUAL**

Cod. 7.020.0737-B

BLACKIRON Italy

Via E. Rizzi 9/11 - 20077 Melegnano (MI)
Tel. +39 0239432304 - Fax +39 0287152020
www.blackiron.it - sales@blackiron.it

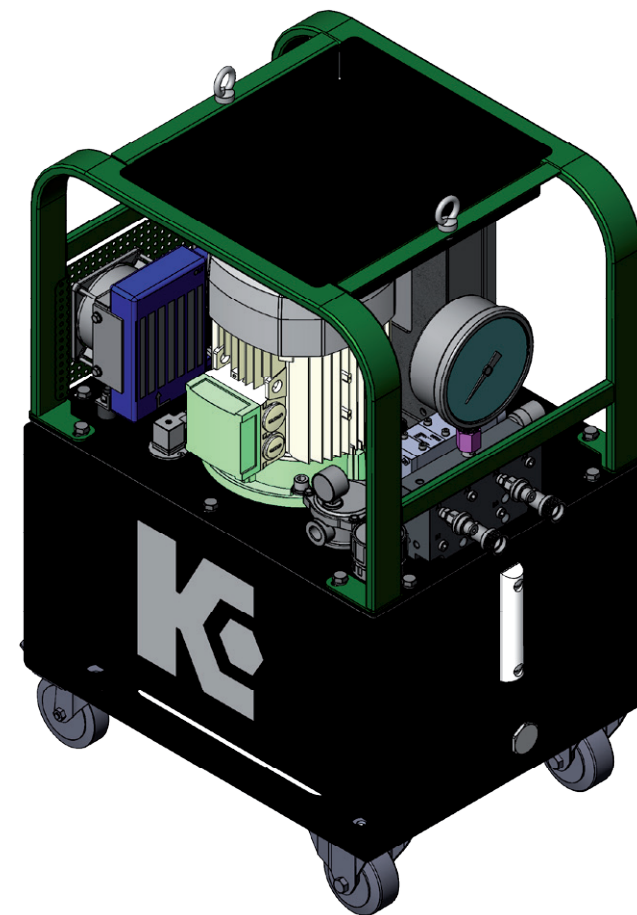

Ed. 05/2019

**IMPORTANTI INFORMAZIONI SULLA SICUREZZA
LEGGERE QUESTO MANUALE PRIMA DI OGNI OPERAZIONE
E' RESPONSABILITA' DEL DATORE DI LAVORO FORNIRE IL
PRESENTE MANUALE ALL'OPERATORE
L'INOSSERVANZA DELLE AVVERTENZE POTREBBE CAUSARE
DANNI E LESIONI**

SALVARE QUESTE ISTRUZIONI. NON DISTRUGGERE.

IMPORTANTE - LEGGERE ATTENTAMENTE

Questo manuale contiene informazioni importanti per la corretta installazione, il funzionamento e la manutenzione di questa apparecchiatura. Tutte le persone coinvolte nell'installazione, il funzionamento e la manutenzione di questa apparecchiatura devono essere perfettamente a conoscenza del contenuto di questo manuale. Per la salvaguardia contro la possibilità di lesioni personali o danni alla proprietà, seguire i consigli e le istruzioni di questo manuale. Conservare il manuale per riferimento.

L'esplosione delle parti di ricambio di questo prodotto chiamando il nostro ufficio Assistenza.

**IMPORTANT SAFETY INFORMATION ENCLOSED.
READ THIS MANUAL BEFORE OPERATION.
IT IS THE RESPONSIBILITY OF THE EMPLOYER TO PLACE
THE INFORMATION IN THIS MANUAL INTO THE HANDS OF THE
OPERATOR.
FAILURE TO OBSERVE THE FOLLOWING WARNINGS COULD
RESULT IN INJURY.**

SAVE THESE INSTRUCTIONS. DO NOT DESTROY.

IMPORTANT - READ CAREFULLY

This manual contains important information for the correct installation, operation and maintenance of this equipment. All persons involved in the installation, operation and maintenance of this equipment must be thoroughly familiar with the contents of this manual. To safeguard against the possibility of personal injury or property damage, follow the recommendations and instructions of this manual. Keep this manual for reference.

Repair parts sheets for this product are available by calling our Service department.

SOMMARIO

1.0 - ISTRUZIONI AL RICEVIMENTO	4 / 5
2.0 - NORME SULLA SICUREZZA	4 / 13
3.0 - SPECIFICHE TECNICHE	12 / 13
3.1 - CARATTERISTICHE TECNICHE	12 / 13
3.2 - DIAGRAMMA PORTATE	12 / 13
3.3 - SCHEMA IDRAULICO	12 / 13
4.0 - INSTALLAZIONE	12 / 13
4.1 - TAPPO DI CARICO OLIO CON SFIATO SUL SERBATOIO	14 / 15
4.2 - DIMENSIONI CENTRALINA	14 / 15
4.3 - COLLEGAMENTI ELETTRICI	14 / 15
4.4 - LIVELLO OLIO	16 / 17
4.5 - COLLEGAMENTO IDRAULICO DEI TUBI FLESSIBILI	16 / 17
5.0 - FUNZIONAMENTO	18 / 19
5.1 - INTERRUTTORE ON-OFF SUL QUADRO ELETTRICO	18 / 19
5.2 - FUNZIONAMENTO DEL TELECOMANDO	18 / 19
5.3 - FUNZIONAMENTO DELLA CENTRALINA	20 / 23
5.4 - REGOLAZIONE DELLA PRESSIONE	22 / 25
6.0 - MANUTENZIONE	24 / 25
6.1 - CONTROLLO DEL LIVELLO OLIO	26 / 27
6.2 - CAMBIO DELL'OLIO E PULIZIA DEL SERBATOIO	26 / 29
6.3 - OLIO IDRAULICO	28 / 29
7.0 - GARANZIA	28 / 31
8.0 - ELIMINAZIONE DEI DIFETTI	30 / 31
8.1 - GUIDA PER L'ELIMINAZIONE DEI DIFETTI	32 / 37

INDEX

1.0 - RECEIVING INSTRUCTIONS	
2.0 - SAFETY ISSUES	
3.0 - SPECIFICATIONS	
3.1 - TECHNICAL DATA	
3.2 - FLOW CHART	
3.3 - HYDRAULIC DIAGRAM	
4.0 - INSTALLATION	
4.1 - RESERVOIR OIL FILL PLUG WITH BREATHER HOLE	
4.2 - Unit DIMENSIONS	
4.3 - ELECTRICAL CONNECTIONS	
4.4 - OIL LEVEL	
4.5 - HYDRAULIC HOSES CONNECTIONS	
5.0 - OPERATION	
5.1 - Unit ON-OFF SWITCH	
5.2 - REMOTE CONTROL OPERATION	
5.3 - Unit OPERATION	
5.4 - PRESSURE SETTING	
6.0 - MAINTENANCE	
6.1 - CHECK OIL LEVEL	
6.2 - CHANGE OIL AND CLEAN RESERVOIR	
6.3 - HYDRAULIC OIL	
7.0 - WARRANTY	
8.0 - TROUBLESHOOTING	
8.1 - TROUBLESHOOTING GUIDE	

ISTRUZIONI AL RICEVIMENTO

Controllare visivamente tutti i componenti per accertare eventuali danni derivanti dal trasporto. Se del caso, sporgere subito reclamo al trasportatore. I danni causati durante il trasporto non sono coperti dalla garanzia. Il trasportatore è responsabile degli stessi e deve rispondere di tutte le spese e costi per la rimessa in efficienza del materiale.

SICUREZZA ANZITUTTO

NORME SULLA SICUREZZA

Leggere attentamente tutte le istruzioni, le Precauzioni ed Avvertenze che si devono osservare durante l'impiego delle attrezzature. Rispettare tutte le norme di sicurezza per evitare infortuni alle persone e danni alle cose. Il Costruttore non è responsabile per infortuni e danni causati dal mancato rispetto delle Norme di Sicurezza, dall'uso e dall'applicazione impropria del prodotto o dalla sua mancata manutenzione.

In caso di dubbi sulla applicazione del prodotto o sulla Sicurezza, contattare il Costruttore.

L'inosservanza delle seguenti Norme di Sicurezza può causare infortuni alle persone e danni alle attrezzature.

PRECAUZIONE: Sta ad indicare la corretta procedura d'impiego o di manutenzione per evitare danni, anche irreparabili, delle attrezzature e delle cose circostanti.

AVVERTENZA: Sta ad indicare un potenziale pericolo che richiede l'osservanza della procedura per evitare infortuni alle persone.

1.0

RECEIVING INSTRUCTIONS

Visually inspect all components for shipping damage. Shipping damage is not covered by warranty. If shipping damage is found, notify carrier at once. The carrier is responsible for all repair and replacement costs resulting from damage in shipment.

SAFETY FIRST

2.0

SAFETY ISSUES

Read all instructions, warnings and cautions carefully. Follow all safety precautions to avoid personal injury or property damage during system operation. The Manufacturer cannot be responsible for damage or injury resulting from unsafe product use, lack of maintenance or incorrect product and/or system operation.



Contact the Manufacturer when in doubt as to the safety precautions and operations.

Failure to comply with the following cautions and warnings could cause equipment damage and personal injury.

CAUTION

Is used to indicate correct operating or maintenance procedures and practices to prevent damage to, or destruction of equipment or other property.

WARNING

Indicates a potential danger that requires correct procedures or practices to avoid personal injury.

PERICOLO: E' usato solo quando una azione od una mancata azione può provocare gravi infortuni se non la morte.

AVVERTENZA: Durante l'impiego delle attrezzature oleodinamiche usare sempre gli indumenti protettivi appropriati.



AVVERTENZA: **Non sostare sotto ai carichi sorretti oleodinamicamente.** Quando si impiega un cilindro, oleodinamico, per sollevare od abbassare un carico, non deve mai essere utilizzato come sostegno permanente. Dopo ogni operazione di sollevamento od abbassamento, assicurare il carico meccanicamente.



AVVERTENZA: **IMPIEGARE SUPPORTI SOLIDI PER IL SOSTEGNO DEI CARICHI.** Scegliere blocchi in acciaio o legno idonei a sostenere il carico. Non usare mai il cilindro oleodinamico come cuneo o spessore nelle operazioni di sollevamento o pressatura.



PERICOLO: Per evitare lesioni personali, tenere mani e piedi lontano dai cilindri oleodinamici durante il loro impiego.



AVVERTENZA: La pressione massima di esercizio, in un circuito, non deve mai superare quella nominale del componente a pressione più bassa. Per controllare la pressione in un circuito, montare un manometro.



DANGER *Is only used when your action or lack of action may cause serious injury or even death.*

WARNING: *Wear proper personal protective gear when operating hydraulic equipment.*

WARNING: **Stay clear of loads supported by hydraulics.** *A cylinder, when used as a load lifting device, should never be used as a load holding device. After the load has been raised or lowered, it must always be blocked mechanically*

WARNING: **USE ONLY RIGID PIECES TO HOLD LOADS.** *Carefully select steel or wood blocks that are capable of supporting the load. Never use a hydraulic cylinder as a shim or spacer in any lifting or pressing application.*

DANGER: *To avoid personal injury keep hands and feet away from cylinder and workpiece during operation.*

WARNING: *The system operating pressure must not exceed the pressure rating of the lowest rated component in the system. Install pressure gauges in the system to monitor operating pressure. It is your window to what is happening in the system.*

PRECAUZIONE: Evitare di danneggiare il tubo flessibile.

Evitare curve strette e serpentine dei tubi flessibili. Curve troppo strette causano strozzature nella tubazione che possono dar luogo a pericolose contropressioni le quali ne compromettono la durata.



CAUTION:

Avoid damaging hydraulic hose. Avoid sharp bends and kinks when routing hydraulic hoses. Using a bent or kinked hose will cause severe back-pressure. Sharp bends and kinks will internally damage the hose leading to premature hose failure.

IMPORTANTE: NON schiacciare i tubi flessibili.

Lo schiacciamento od urto, con oggetti pesanti, possono danneggiare le spirali metalliche interne di rinforzo. Pressurizzare un tubo flessibile lesionato ne causa la rottura.



IMPORTANT

DO NOT drop heavy objects on hose. A sharp impact may cause internal damage to hose wire strands. Applying pressure to a damaged hose may cause it to rupture.

IMPORTANTE: Non usare il tubo flessibile od il giunto rotante per sollevare le attrezzature. Servirsi delle maniglie di trasporto o di altri mezzi più sicuri.



IMPORTANT:

Do not lift hydraulic equipment by the hoses or swivel couplers. Use the carrying handle or other means of safe transport.

PRECAUZIONE: Proteggere tutti i componenti oleodinamici da fonti di calore. Una temperatura elevata ammorbidisce le tenute, le guarnizioni ed il tubo flessibile, dando origine a perdite d'olio. Per un corretto funzionamento la temperatura dell'olio non deve superare i 65 °C [150°F]. Proteggere i tubi flessibili ed i cilindri dagli spruzzi di saldatura.

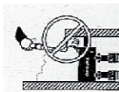

CAUTION:

Keep hydraulic equipment away from flames and heat. Excessive heat will soften packings and seals, resulting in fluid leaks. Heat also weakens hose materials and packings. For optimum performance do not expose equipment to temperatures of 65°C [150°F] or higher. Protect hoses and cylinders from weld spatter.

PERICOLO: Non maneggiare i tubi flessibili sotto pressione. Spruzzi d'olio sotto pressione perforano la pelle causando serie complicazioni. Se l'olio è penetrato sotto pelle, consultare immediatamente un Medico.



DANGER:

Do not handle pressurized hoses. Escaping oil under pressure can penetrate the skin, causing serious injury. If oil is injected under the skin, see a doctor immediately.

AVVERTENZA: Usare solo chiavi idrauliche in un sistema accoppiato. Non usare mai chiavi idrauliche con innesti idraulici non collegati. Se la chiave idraulica viene eccessivamente caricata, i componenti possono collassare in modo catastrofico causando ferimenti personali pesanti.



WARNING:

Only use hydraulic torque wrenches in a coupled system. Never use a torque wrench with unconnected couplers. If the torque wrench becomes extremely overloaded, components can fail catastrophically causing severe personal injury.

IMPORTANTE: La manutenzione delle attrezzature oleodinamiche deve essere affidata solo a tecnici qualificati. Per il servizio di assistenza tecnica, rivolgersi al Centro Assistenza Autorizzato di zona. Per salvaguardare la Vostra garanzia, usare solo olio come indicato in sezione 6.3.



IMPORTANT:

Hydraulic equipment must only be serviced by a qualified hydraulic technician. For repair service, contact the Authorized Service Center in your area. To protect your warranty, only use oil as described in section 6.3.

AVVERTENZA: Sostituire immediatamente le parti usurate o danneggiate con ricambi originali. Le parti usurate si potrebbero rompere, causando lesioni alle persone e danni alle cose.



WARNING:

Immediately replace worn or damaged parts by genuine parts. Standard grade parts will break causing personal injury and property damage. Parts are designed to fit properly and withstand high loads.

ATTENZIONE: Non impiegare le centraline con motore elettrico in ambienti a rischio d'esplosione. Rispettare la Normativa Nazionale vigente in materia di Antideflagranza. Le modifiche e l'installazione devono essere effettuate da un elettricista qualificato.



WARNING:

Do not use electric units in an explosive atmosphere. Adhere to all local and national electrical codes. A qualified electrician must do installation and modification.

ATTENZIONE: Tenere le mani distanti dalle parti in movimento e dai tubi flessibili in pressione.



WARNING:

Keep hands clear of moving parts and pressurized hoses.

ATTENZIONE: Queste centraline sono dotate di valvole limitatrici di pressione tarate dal costruttore. Per la loro riparazione o taratura rivolgersi esclusivamente ad un Centro Assistenza autorizzato.



WARNING:

These units have internal factory adjusted relief valves, which must not be repaired or adjusted except by an Authorized Service Center.

DATI TECNICI / TECHNICAL DATA

Modello <i>Model</i>	BI-HTW-SFLOW4	
Pressione massima 1° stadio <i>Maximum pressure 1st stage</i>	bar psi	100 1430
Pressione massima 2° stadio <i>Maximum pressure 2nd stage</i>	bar psi	700 10.000
Portata olio 1° stadio <i>Hydraulic flow 1st stage</i>	Lt./min.	14,2
Portata olio 2° stadio <i>Hydraulic flow 2nd stage</i>	Lt./min.	3
Potenza motore e Alimentazione <i>Power rating and Voltage</i>	kW / V	4kW / 400V - 50Hz trifase / <i>three-phases</i>
Velocità motore <i>Motor speed</i>	giri/min. rpm	1.400
Livello sonoro <i>Sound level</i>	dBA	73
Regolazione valvola di scarico <i>Relief valve range</i>	bar psi	70 ÷ 700 1.000 ÷ 10.000
Peso <i>Weigth</i>	Kg.	100 Kg. senza olio / <i>without oil</i>

tab.1

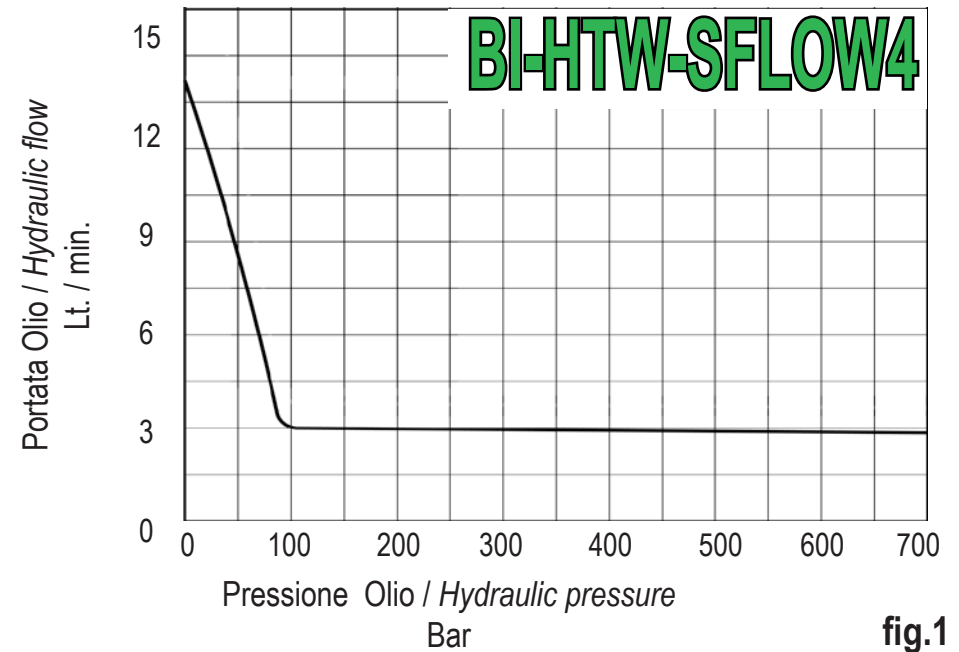

fig.1

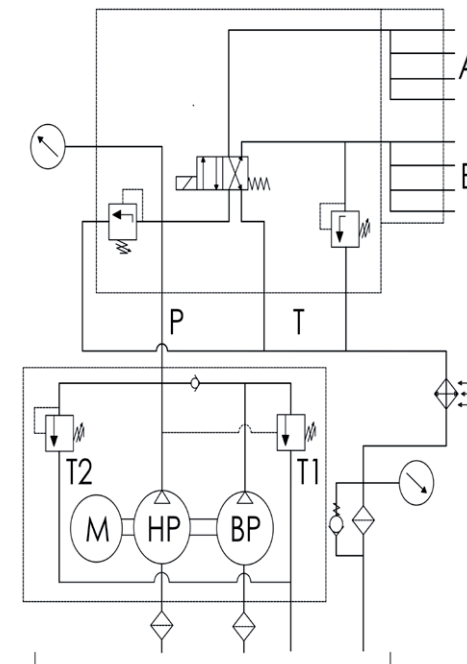

fig.1/1

AVVERTENZA: Allo scopo di impedire danni al motore elettrico della centralina, controllare le specifiche. L'uso di una sorgente di alimentazione non corretta danneggia il motore.



WARNING:

To prevent damage to unit electric motor, check specifications. Use of incorrect power source will damage the motor.

SPECIFICHE

3.0

SPECIFICATIONS

CARATTERISTICHE TECNICHE

3.1

TECHNICAL DATA

Fare riferimento alla tabella 1 per le caratteristiche tecniche della centralina.

Refer to table 1 for unit technical data.

DIAGRAMMA DI FLUSSO

3.2

FLOW CHART

Fare riferimento alla figura 1 per il diagramma delle pressioni e delle portate.

Refer to figure 1 for unit flow chart.

SCHEMA IDRAULICO

3.3

HYDRAULIC DIAGRAM

Fare riferimento alla figura 1/1 per lo schema idraulico della centralina.

Refer to figure 1/1 for unit hydraulic diagram.

INSTALLAZIONE

4.0

INSTALLATION

Installare o posizionare la centralina in modo da assicurare che il flusso dell'aria attorno al motore non sia ostacolato. Mantenere il motore pulito al fine di garantire il massimo raffreddamento durante il funzionamento.

Install or position the unit to ensure that air flow around the motor and unit is unobstructed. Keep the motor clean to ensure maximum cooling during operation.

TAPPO DI CARICO OLIO CON SFIATO SUL SERBATOIO

Fare riferimento alla figura 2.

Sopra al coperchio serbatoio è installato un tappo di carico olio con sfiato d.60mm. (A).

4.1

RESERVOIR OIL FILL PLUG WITH BREATHER HOLE

Refer to figure 2.

On the top of the reservoir is installed a 60mm. diameter oil fill plug with breather.

DIMENSIONI CENTRALINA

Fare riferimento alla figura 3 per le dimensioni della centralina.

4.2

Unit DIMENSIONS

Refer to figure 3 for unit dimensions.

COLLEGAMENTI ELETTRICI

LA CENTRALINA E' EQUIPAGGIATA IN FABBRICA CON UNA SPINA ELETTRICA DI TIPO COMUNE PER UNA DATA TENSIONE.

IL CAMBIO EVENTUALE DELLA SPINA PUO' ESSERE FATTO SOLTANTO DA UN ELETTRICISTA QUALIFICATO, IN CONFORMITA' A TUTTE LE NORME ELETTRICHE LOCALI E NAZIONALI IN VIGORE.

- 1 - La protezione del collegamento e del circuito di linea deve essere fornita dal cliente deve essere del 115 % della corrente a pieno carico del motore alla pressione massima di funzionamento.
- 2 - Per maggiori informazioni, fare riferimento alla targhetta dei dati tecnici per i dati di potenza.
- 3 - Verificare che il motore giri in senso orario come indicato dalla freccia in figura 3/1. In caso giri in senso errato si accende la spia rossa sul quadro elettrico.

Nota: Tutte le operazioni sull'impianto elettrico devono essere effettuate da un elettricista qualificato.



4.3

ELECTRICAL CONNECTIONS

THE Unit IS FACTORY EQUIPPED WITH THE COMMON ELECTRICAL PLUG FOR A GIVEN VOLTAGE. ALTERING THE PLUG TYPE SHOULD ONLY BE DONE BY A QUALIFIED ELECTRICIAN, ADHERING TO ALL APPLICABLE LOCAL AND NATIONAL CODES.

- 1 - The disconnect and line circuit protection to be provided by customer. Line circuit protection to be 115% of motor full load current at maximum pressure of application.
- 2 - For more information, refer to unit name plate for power rating.
- 3 - Verify that the motor turns clockwise as indicated by the arrow in figure 3/1. If the motor turns in the wrong direction start the red light on the electrical panel.

Note: All operations on the electrical system must be performed by a qualified electrician.

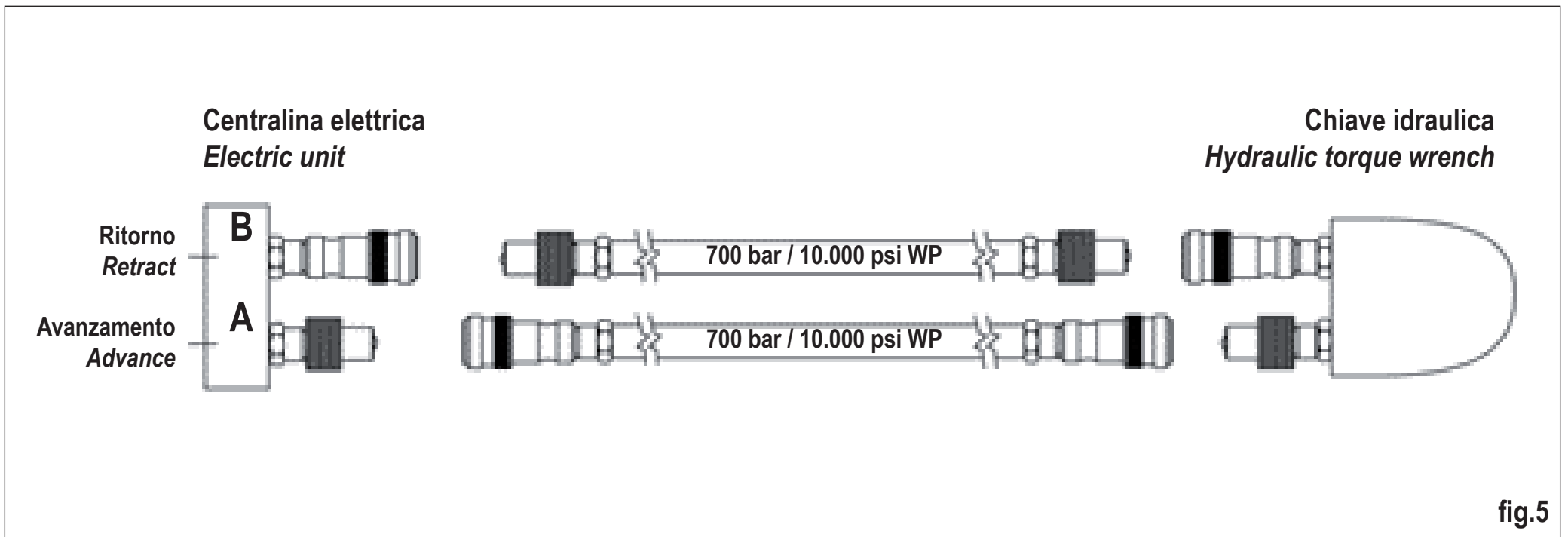
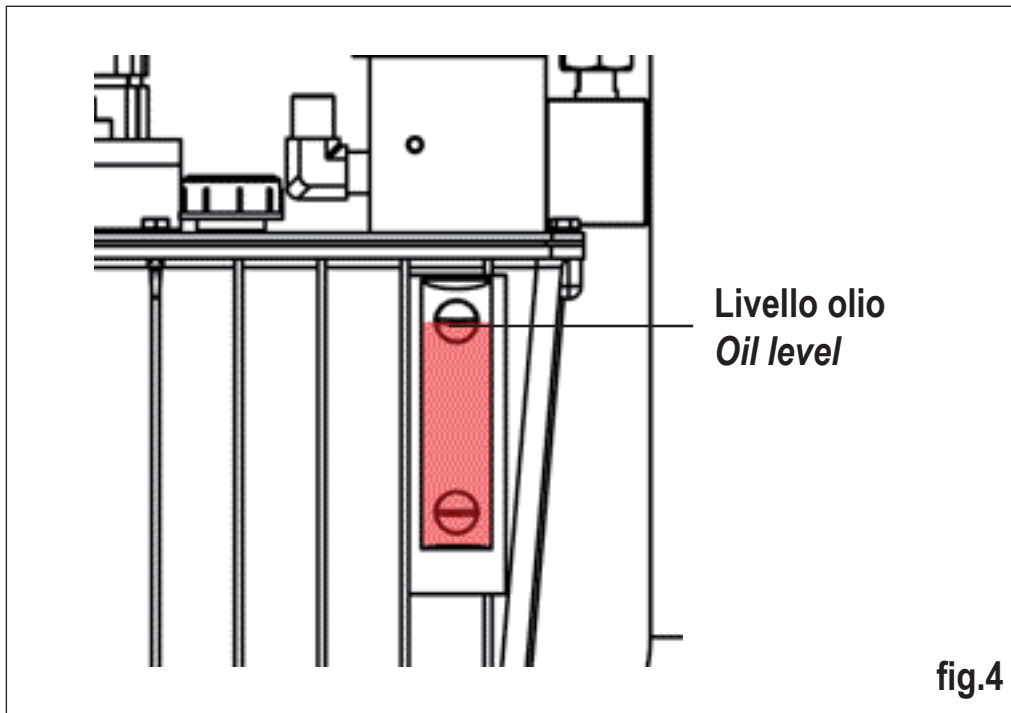

LIVELLO DELL'OLIO

Controllare il livello dell'olio prima di avviare la centralina; aggiungere olio, se necessario, togliendo il tappo di carico olio con sfiato d.60mm. dal coperchio serbatoio (vedere figura 2).

Il serbatoio è pieno, quando il livello dell'olio è come mostrato in figura 4.

IMPORTANTE: Aggiungere olio solo quando tutti i componenti del sistema sono ritornati a riposo, altrimenti il sistema conterrebbe più olio di quanto ce ne possa stare.



4.4

OIL LEVEL

Check the unit oil level prior to start-up, if necessary add oil by removing the oil fill plug with breather hole 60mm. diameter from the cover plate (see figure 2).

The reservoir is full when the oil level is as shown in figure 4.

IMPORTANT: *Add oil only when all system components are fully retracted, or the system will contain more oil than the reservoir can hold.*

COLLEGAMENTO IDRAULICO TUBI FLESSIBILI

Collegare i tubi flessibili come mostrato in figura 5.

Usare tubi flessibili marcati “**700 bar/10.000 psi WP**”. Gli innesti idraulici debbono essere polarizzati come in figura 5 per il corretto funzionamento della chiave idraulica. Accertarsi che gli innesti idraulici siano completamente inseriti e stretti prima di lavorare.

Un inserimento solo parziale dell'innesto idraulico impedirà il corretto funzionamento della chiave idraulica.

ATTENZIONE: Quando si usano le centraline con dei collettori per chiavi multiple, accertarsi che tutti gli innesti idraulici non utilizzati abbiano i cappucci protettivi completamente installati prima di avviare la centralina.



4.5

HYDRAULIC HOSES CONNECTIONS

Connect hoses as shown in figure 5.

*Use hoses rated “**700 bar/10.000 psi WP**”. Couplers must be polarized per figure 5 for correct wrench operation. Ensure couplers are fully engaged and tightened before operating.*

Partial coupler engagement will prevent proper wrench operation.

WARNING: *When using units with multi-wrench manifolds, ensure all unused couplers have the protective caps fully installed before starting unit.*

Nota: Quando la chiave è collegata alla centralina, rimarrà dell'aria intrappolata nel circuito idraulico. Spurgare l'aria ponendo la chiave idraulica ed i tubi flessibili stesi e raddrizzati al di sotto della centralina, fare funzionare la chiave idraulica senza carico fino a che ruoti senza esitazione.

Note: *When the wrench is first connected to the unit, air will be trapped in the hydraulic circuit. Remove air by placing wrench and straightened hoses below unit, operate wrench without load until it rotates without hesitation.*

LIVELLO OLIO
OIL LEVEL LOW

SENSO DI ROTAZIONE ERRATO
WRONG ROTATION



fig.6

STANDARD

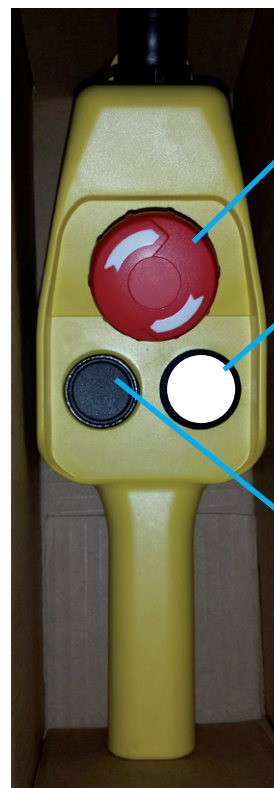

WIRELESS
OPTION



3 - OFF

2 - DISC.

1 - ON

A - START

fig.7

FUNZIONAMENTO

5.0

OPERATION

INTERRUTTORE ON-OFF SUL QUADRO ELETTRICO

5.1

Unit ON-OFF SWITCH

Fare riferimento alla figura 6.

- 1 - **ON** - Centralina comandata con un telecomando pensile o wireless in opzione . La centralina si avvia quando si ruota l'interruttore su ON. La centralina è dotata di interruttore con scambio di fase pos.1 oppure 2. L'interruttore serve per verificare la corretta rotazione oraria del motore. Nel caso in cui sia errata si accende la luce rossa "ENGINE ERROR", invertire l'interruttore e la centralina funzionerà correttamente.
- 2 - **OFF** - Telecomando pensile disabilitato. La centralina non si avvia quando si preme il pulsante ON.

Refer to figure 6.

- 1 - **ON** - Unit operated with a remote control cabinet or wireless in option. The controller starts when you turn the switch to ON. The unit is equipped with an exchange of phase switch position 1 or 2. The switch is used to verify the correct clockwise rotation of the engine. In the event that either wrong turns on the red light "ENGINE ERROR", reverse switch and the unit will work properly.
- 2 - **OFF** - Remote control disabled. Unit will not start when remote control ON button is depressed.

FUNZIONAMENTO DEL TELECOMANDO

5.2

REMOTE CONTROL OPERATION

Fare riferimento alla figura 7.

- A- Pulsante **START** del telecomando wireless (Optional):
- Pulsante premuto 5 secondi fino ad accensione del led rosso – Il telecomando si accende e si predispone per il funzionamento.
- 1- Pulsante **ON** del telecomando:
 - Pulsante premuto – Il motore si commuta su ON. La chiave idraulica AVANZA fino a che si tiene premuto il pulsante.
 - Pulsante rilasciato – La chiave idraulica RITORNA. Il motore continua a girare per ulteriori 20 secondi.
 - 2 -Pulsante **DISC.** del telecomando:
 - Pulsante premuto – Il motore si commuta su OFF e la pressione del circuito idraulico si scarica completamente.
 - 3 -Pulsante **OFF** del telecomando:
 - Pulsante premuto – Il motore commuta su OFF immediatamente.

Refer to figure 7.

- A - **START** of the wireless remote control (Optional):
- Button depressed 5 seconds until the red led light on - The remote control turns on and is ready for operation.
- 1- Remote control **ON** button:
 - Button depressed - Motor turns ON. Wrench ADVANCES for as long as button is held down.
 - Button released - Wrench RETRACTS. Motor continues running for up to 20 seconds.
 - 2- Remote control **DISC.** button:
 - Button depressed - Motor turns OFF and the pressure in the hydraulic circuit it's completely discharged.
 - 3- Remote control **OFF** button:
 - Button depressed - Motor turns OFF immediately.

Nota: il telecomando wireless si spegne automaticamente dopo 20 secondi di non utilizzo (luce rossa spenta) per riattivarlo seguire la procedura al punto A.

Nota: riarmare il pulsante dopo averlo premuto per ripristinare la condizione di lavoro del telecomando.

Nota: l'immediato arresto della centralina si verifica se l'interruttore ON-OFF sul quadro elettrico della centralina viene spostato su OFF.

Note: *The wireless remote control automatically turns off after 20 seconds of non-use (red light off) to reactivate follow the procedure in section A.*

Note: *rearm after having pressed the button to restore the working condition of the remote control.*

Note: *Immediate motor shut-off will occur if the unit ON-OFF switch is moved to OFF while the unit is running.*

FUNZIONAMENTO DELLA CENTRALINA

5.3

Unit OPERATION

IMPORTANTE: Quando possibile, un solo utente dovrebbe usare la chiave idraulica e la centralina. Questo può prevenire un'attivazione accidentale della centralina mentre l'operatore sta posizionando la chiave idraulica.



IMPORTANT: *When possible, a single user should operate the torque wrench and unit. This can prevent accidental activation of the unit while the operator is positioning the wrench.*

- 1 - Controllare tutti i raccordi ed i collegamenti al fine di assicurarsi che siano stretti e senza perdite.
- 2 - Controllare il livello dell'olio nel serbatoio e rabboccare l'olio, se necessario (vedere la sezione 4.4).
- 3 - Accertarsi che il tappo di spedizione sia stato tolto e che sia stato installato al suo posto il tappo di carico olio con sfiato (vedere la sezione 4.1).
- 4 - Collegare l'unità all'alimentazione elettrica. Spostare l'interruttore ON-OFF del quadro elettrico su ON. Vedere la figura 6.

Nota: Lo spostamento su ON dell'interruttore nel quadro elettrico NON genera alcun movimento del motore e della centralina.

- 5 - Per avviare la centralina, premere il pulsante 1-ON del telecomando. Vedere la figura 7. Il motore si avvierà automaticamente, e la chiave inizierà ad avanzare. La chiave idraulica continuerà ad avanzare fintanto che si mantiene il pulsante premuto.

- 1 - Check all system fittings and connections to be sure they are tight and leak free.
- 2 - Check oil level in reservoir and add oil if necessary (see section 4.4).
- 3 - Make sure the shipping plug has been removed and the oil fill plug with breather hole is installed (see section 4.1).
- 4 - Connect unit to power. Move the unit on-off switch to ON. See figure 6.

Note: *Moving the switch to ON in the electric does NOT produce any movement of the motor and the controller.*

- 5 - To start the unit, press the 1-ON button on the remote control. See figure 7. The motor will start automatically, and the wrench will begin to advance. The wrench will continue advancing for as long as the button is held down.

6 - Rilasciare il pulsante ON per fare ritornare la chiave idraulica. Dopo che il pulsante è stato rilasciato, il manometro mostrerà la pressione del circuito di ritorno (bypass del raccordo B), circa tra 90 e 100 bar [1287-1430 psi].

7 - Premere il pulsante 2-DISC. oppure 3-OFF per fermare il motore.

Nota: Se il pulsante ON non viene premuto per un periodo continuo di 20 secondi, il temporizzatore incorporato nella centralina arresterà automaticamente il motore.

8 - Per scaricare la pressione dalla chiave idraulica e dai tubi flessibili, premere il pulsante 2-DISC.. I tubi flessibili possono ora essere smontati.

Nota: **Tutte le unità equipaggiate con scambiatore di calore (SC).** Quando fosse praticabile, permettere al temporizzatore di arrestare automaticamente la centralina. Durante qualsiasi periodo di funzionamento a vuoto, la centralina fa circolare il 90 % del suo olio attraverso lo scambiatore di calore per ridurre la temperatura dell'olio.

Vedere le istruzioni della chiave idraulica per l'ammontare della pressione necessaria richiesta per produrre la coppia desiderata. Notare che la pressione massima varia per le diverse chiavi ed accessori.

ATTENZIONE: Fare riferimento alle istruzioni della chiave idraulica per la procedura di funzionamento della chiave.



6 - Release the ON button to retract the wrench. After button is released, the gauge will show the pressure in the retract circuit (B-port bypass), approximately 90 - 100 bar [1287-1430 psi].

7 - Press the button No.2-DISC. or 3-OFF button to stop the motor.

Note: If the ON button is not pushed within any continuous 20 second period, the unit's built in timer will automatically shut off the motor.

8 - To release hydraulic pressure on the wrench and hoses, press the No.2-DISC. button. The hoses can now be removed.

Note: **All units equipped with heat exchangers (SC)**

When practical, allow the timer to automatically shut-off unit. During any idle period, the unit is circulating 90% of its oil flow through the heat exchanger to reduce oil temperature.

See torque wrench instructions for amount of pressure required to produce desired torque. Note that the maximum pressure varies for different wrenches and accessories.

CAUTION: Refer to torque wrench instructions for wrench operating procedure.

REGOLAZIONE DELLA PRESSIONE

5.4

PRESSURE SETTING

ATTENZIONE: Effettuare queste regolazioni PRIMA di inserire la chiave idraulica sul dado o sulla testa del bullone. La regolazione della pressione della centralina può essere superiore a quella necessaria per ottenere la coppia desiderata per la vostra applicazione. Il superamento della coppia richiesta causerà dei danni all'equipaggiamento e può portare ad un ferimento serio delle persone.



WARNING: Make these adjustments BEFORE putting torque wrench on nut or bolt head. The unit pressure setting may be above the pressure needed to provide the required torque for your application. Exceeding required torque will cause equipment damage and may lead to serious personal injury.

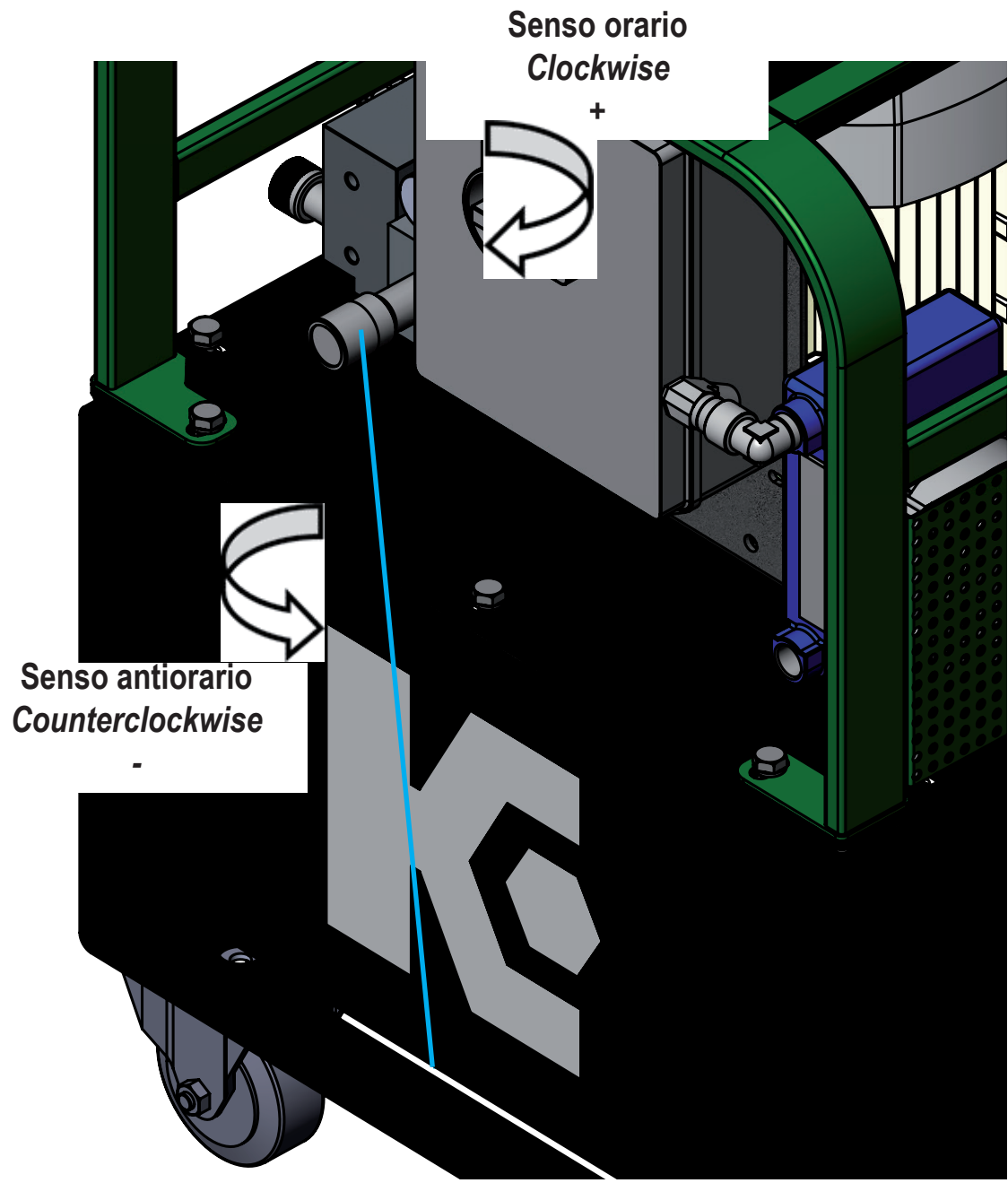

fig.8

Le centraline elettriche sono equipaggiate con una valvola regolabile da parte dell'utente (vedere la figura 8).

Per limitare l'avanzamento della chiave idraulica, essa può essere regolata come segue:

- 1 - Girare la manopola della valvola di scarico in senso antiorario fino a che ci sia una leggera resistenza quando si gira.
- 2 - Avviare la centralina per permettere all'olio di scaldarsi.
- 3 - Premere e mantenere premuto il pulsante ON per creare la pressione nel circuito di avanzamento. Girare la manopola di comando della valvola di scarico in senso orario per aumentare la pressione fino al valore desiderato.

Nota: Per ottenere una regolazione accurata, diminuire la pressione sino ad un punto al di sotto della regolazione finale e quindi aumentarla lentamente fino a che raggiunga il valore finale.

- 4 - Rilasciare il pulsante ON del telecomando per permettere alla pressione del sistema di ritornare alla regolazione del bypass del raccordo B (Non modificabile). Il motore continua a girare.
- 5 - Ricontrollare la regolazione finale della pressione, spostando la valvola e pressurizzando il sistema.

ATTENZIONE: La regolazione della valvola di scarico deve essere effettuata dalla stessa persona che posiziona la chiave idraulica e comanda la centralina.



WARNING: *The adjustment relief valve should be undertaken by the same person who places the bolt tensioner and use the unit.*

Electric units are equipped with one user adjustable relief valve (see figure 8).

To limit the advance to the torque wrench it can be adjusted as follows:

- 1 - *Turn the relief valve handle counterclockwise until there is a light drag when turning.*
- 2 - *Start the unit to allow the oil to warm.*
- 3 - *Press and hold the ON button to build pressure in the advance circuit. Turn relief valve control handle clockwise to increase pressure to desired value.*

Note: *To get an accurate setting, decrease the pressure to a point below the final setting and then slowly increase the pressure until it reaches the final setting.*

- 4 - *Release the remote control ON button to allow the system pressure to return to the B-port by-pass setting (Not editable). The motor will continue to run.*
- 5 - *Recheck the final pressure setting by shifting the valve and pressurizing the system.*

MANUTENZIONE

Ispezionare frequentemente tutti i componenti del sistema per eventuali perdite o danni. Riparare o sostituire i componenti danneggiati. Per quanto riguarda i componenti elettrici, per esempio, il cordone di alimentazione, esso può essere riparato o sostituito solo da un elettricista qualificato, nell'osservanza di tutte le norme elettriche locali e nazionali applicabili.

6.0

MAINTENANCE

Frequently inspect all system components for leaks or damage. Repair or replace damaged components. Electrical components, for example, the power-cord, may only be repaired or replaced by a qualified electrician, adhering to all applicable local and national codes.

CONTROLLO DEL LIVELLO OLIO

Controllare il livello dell'olio prima dell'avvio, e rimboccare l'olio, se necessario, togliendo il tappo di riempimento. Vedere le figure 2 e 4. Accertarsi sempre che la chiave idraulica sia tornata completamente a riposo, prima di aggiungere olio nel serbatoio.

6.1

CHECK OIL LEVEL

*Check the oil level of the unit prior to start-up, and add oil, if necessary, by removing the fill port plug. See figures 2 and 4.
Always be sure torque wrench is fully retracted before adding oil to the reservoir.*

CAMBIO DELL'OLIO E PULIZIA DEL SERBATOIO

L'olio idraulico ha un colore giallo vivo. Controllare frequentemente le condizioni dell'olio per quanto riguarda la sua contaminazione confrontandolo con il colore dell'olio nuovo non usato.

Come regola generale, scaricare completamente l'olio dal serbatoio e pulirlo ogni 250 ore di funzionamento, o anche più frequentemente se è utilizzato in ambiente sporco.

Nota: questa procedura richiede di togliere la centralina dal serbatoio. Lavorare su di un banco pulito ed eliminare l'olio portandolo agli appositi centri di raccolta autorizzati.

- 1 - Togliere il tappo di scarico e scaricare tutto l'olio dal serbatoio. Pulire e rimontare il tappo di scarico.
- 2 - Svitare i 8 bulloni che fissano il coperchio al serbatoio ed i 2 tubi dello scambiatore di calore dal blocco di uscita della pompa e sollevare l'unità centralina fuori dal serbatoio.
- 3 - Pulire completamente il serbatoio ed il magnete del serbatoio (se montato) con un prodotto adatto allo scopo.
- 4 - Verificare la condizione del filtro aspirazione e se molto intasato sostituire con ricambio originale.

6.2

CHANGE OIL AND CLEAN RESERVOIR

*Hydraulic oil is a crisp yellow color. Frequently check oil condition for contamination by comparing unit oil to new oil.
As a general rule, completely drain and clean the reservoir every 250 hours, or more frequently if used in dirty environments.*

Note: *This procedure requires that you remove the unit from the reservoir. Work on a clean bench and dispose of used oil according to local codes.*

- 1 - *Remove the drain plug and drain all oil from the reservoir. Clean and reinstall the drain plug.*
- 2 - *Unscrew the 8 bolts holding the coverplate to the reservoir and 2 heat exchanger tubes from the block output of the unit and lift the unit out of the reservoir.*
- 3 - *Thoroughly clean the reservoir and reservoir magnet (if equipped) with a suitable cleaning agent.*
- 4 - *Check the condition of the suction filter and replace if very clogged with original parts.*

- 5 - Rimontare la centralina ed il serbatoio, installando una nuova guarnizione per il serbatoio stesso.
- 6 - Riempire il serbatoio con olio idraulico pulito. Il serbatoio è pieno quando il livello dell'olio è come mostrato in figura 4

OLIO IDRAULICO

Lo standard industriale ISO classificazione di viscosità per i lubrificanti è indicato dalla norma ISO3448, DIN51519. Il valore che segue il prefisso ISO VG indica la viscosità nominale a 40 gradi centigradi.

Linee guida per la selezione dell'olio idraulico:

- VG10 - VG15 Sistemi operativi destinati per periodi brevi o uso in un ambiente aperto. Sistemi destinati al funzionamento continuo.
- VG22 - VG32 per applicazioni generali.
- VG46 - VG68 sistemi utilizzati in condizioni tropicali o in ambienti chiusi.

Nota: La centralina viene consegnata con il pieno di olio idraulico. La viscosità utilizzata standard è ISO VG32.

GARANZIA

Le centraline elettriche sono garantite solo per lo scopo per cui sono destinate. Le centraline sono garantite contro difetti di fabbricazione e materiali per **un anno** a decorrere dalla data in cui il prodotto viene consegnato al primo acquirente. Il Costruttore si riserva il diritto di sostituire parzialmente o completamente i prodotti per soddisfare la garanzia.

Nota importante: la modifica di uno o più componenti non estende la garanzia.

- 5 - Reassemble the unit and reservoir, installing a new reservoir gasket.
- 6 - Fill the reservoir with clean hydraulic oil. The reservoir is full when oil level is as shown in figure 4.

6.3

HYDRAULIC OIL

The industrial standard ISO Viscosity classification for liquid lubricants is covered by ISO3448, DIN51519. The index No. following the ISO VG prefix indicates the nominal viscosity at 40 degrees centigrade.

Guidelines for selection:

- VG10 - VG15 Systems intended for short operating periods or use in an open environment. Systems intended for continuous operation.
- VG22 - VG32 General application.
- VG46 - VG68 Systems used in tropical conditions or enclosed environments.

Note: The unit is delivered with a full tank of hydraulic oil. The standard viscosity used is ISO VG32.

7.0

WARRANTY

The Manufacturer guarantees the electric unit only for the purpose for which it is intended. The unit is guaranteed against defects in workmanship and materials for **one year** from the date on which the product is delivered to the original purchaser. The Manufacturer reserves the right to replace partially or completely to satisfy the warranty.

Important note: changing one or more components does not extend the warranty.

La garanzia non si applica nei seguenti casi:

- Smontaggio non corretto, re-installazione di parti di ricambio e di assemblaggio.
- Difetti o usura a causa di incuria o negligenza.
- Sovraccarico, utilizzo di fluido improprio
- Mancata osservanza di programma di manutenzione raccomandato.
- Modifica alle condizioni di esercizio, alla destinazione d'uso.
- Stoccaggio non corretto del prodotto.
- Utilizzo di ricambi NON originali per la riparazione.

Se il cliente ritiene che un prodotto sia difettoso, può contattare l'ufficio assistenza per la valutazione e la riparazione.

The warranty does not apply in the following cases:

- *Incorrect disassembly, re-installation of replacement parts and assembly.*
- *Defects or wear due to carelessness or negligence.*
- *Overloading, alterations, improper fluid*
- *Non adherence to recommended maintenance schedule.*
- *Modification to the operating conditions.*
- *Incorrect storage of the unit unit.*
- *If other than original spareparts are used for repair*

If the customer believes that a product is defective, please contact the support department for evaluation and repair.

ELIMINAZIONE DEI DIFETTI

Solo del personale qualificato dovrebbe effettuare la manutenzione della centralina o dei componenti del sistema. Una panne del sistema può anche non essere il risultato di una disfunzione della centralina.

Per determinare la causa del problema, l'intero sistema deve essere incluso in una procedura di diagnosi.

La seguente informazione deve essere intesa come un ausilio per determinare se il problema esiste.

Per il servizio di riparazione, contattare il Centro locale di Servizio Autorizzato oppure il ns. ufficio assistenza.

8.0

TROUBLESHOOTING

Only qualified hydraulic technicians should service the unit or system components. A system failure may or may not be the result of a unit malfunction. To determine the cause of the problem, the complete system must be included in any diagnostic procedure.

The following information is intended to be used only as an aid in determining if a problem exists.

For repair service, contact your local Authorized Service Center or our support department.

PROBLEMA	CAUSA POSSIBILE	AZIONE
La centralina non si avvia quando si preme il pulsante ON sul telecomando	Manca l'alimentazione	Collegare l'alimentazione
	L'interruttore ON-OFF del quadro elettrico della centralina è in posizione OFF	Spostare l'interruttore sulla posizione ON
	Il pulsante OFF sul telecomando è in posizione bloccata	Riarmare il pulsante OFF del telecomando
	Bassa tensione	Commutare su off altri carichi elettrici
	Danno al telecomando	Riparare il telecomando Interpellare un centro di servizio autorizzato
Il motore si ferma sotto carico	Bassa tensione	Commutare su off altri carichi elettrici
L'elettrovalvola non funziona	Manca energia alla centralina oppure tensione sbagliata	Collegare ad una sorgente di alimentazione secondo la targhetta dei dati tecnici
	Cavo del solenoide disconnesso o danneggiato	Collegare, riparare o sostituire il cavo
	La bobina del solenoide non è operativa	Interpellare un centro di servizio autorizzato
	Valvola fuori taratura	Interpellare un centro di servizio autorizzato

PROBLEM	POSSIBLE CAUSE	ACTION
Unit will not start when ON button is depressed	<i>No power</i>	<i>Connect power</i>
	<i>Unit ON-OFF switch in OFF position</i>	<i>Move switch to ON position</i>
	<i>The OFF button on the remote control is in the locked position</i>	<i>Rearm the OFF button on the remote control</i>
	<i>Low voltage</i>	<i>Turn off other electric loads</i>
	<i>Remote control damage</i>	<i>Repair remote control See Authorized Service Center</i>
Motor stops under load	<i>Low voltage</i>	<i>Turn off other electric loads</i>
Electric valve will not operate	<i>No power to unit or wrong voltage</i>	<i>Connect to correct power source per unit nameplate</i>
	<i>Solenoid cable disconnected or damaged</i>	<i>Connect, repair, or replace cable</i>
	<i>Solenoid coil not operational</i>	<i>See Authorized Service Center</i>
	<i>Valve out of adjustment</i>	<i>See Authorized Service Center</i>

PROBLEMA	CAUSA POSSIBILE	AZIONE
La centralina non crea la pressione o crea una pressione inferiore della pressione piena	Senso di rotazione del motore	Verificare che il motore giri in senso orario vedere sezione 4.3
	Aria nell'impianto idraulico	Eseguire spurgo dell'aria, vedere la sezione 4.5
	Livello dell'olio basso	Aggiungere olio, vedere la sezione 4.4
	Regolazione della valvola di scarico troppo bassa	Regolare, vedere la sezione 5.4
	Perdita esterna al sistema	Ispezionare e riparare o sostituire
	Perdita interna nella centralina	Interpellare un centro di servizio autorizzato
	Perdita interna nella valvola	
	Perdita interna in un componente del sistema	
La centralina crea la pressione piena, ma la chiave idraulica non effettua l'avanzamento	La coppia è maggiore della capacità della chiave idraulica alla pressione massima	Usare una chiave idraulica con maggiore capacità
	La portata di avanzamento alla chiave è ristretta o bloccata	Controllare che gli innesti idraulici siano completamente inseriti come detto nella sezione 4.5
La chiave idraulica non ritorna a riposo	La linea del flusso di ritorno è ristretta o bloccata	Controllare che gli innesti idraulici siano completamente inseriti Fare funzionare il motore durante il ritorno
	Disfunzione della valvola	Interpellare un centro di servizio autorizzato

PROBLEM	POSSIBLE CAUSE	ACTION
Unit fails to build pressure or less than full pressure	<i>Direction of rotation of the motor</i>	<i>Verify that the motor turns clockwise per section 4.3</i>
	<i>Air in the hydraulic system</i>	<i>Bleed the hydraulic circuit per section 4.5</i>
	<i>Low oil level</i>	<i>Add oil per section 4.4</i>
	<i>Relief valve set too low</i>	<i>Adjust per section 5.4</i>
	<i>External system leak</i>	<i>Inspect and repair or replace</i>
	<i>Internal leak in unit</i>	<i>See Authorized Service Center</i>
	<i>Internal leak in valve</i>	
	<i>Internal leak in system component</i>	
Unit builds full pressure, but torque wrench does not advance	<i>Torque greater than wrench capacity at max. pressure</i>	<i>Use torque wrench with larger capacity</i>
	<i>Advance flow to wrench restricted or blocked</i>	<i>Check couplers for full engagement per section 4.5</i>
Torque wrench will not retract	<i>Return flow line restricted or blocked</i>	<i>Check couplers for full engagement Run motor when retracting</i>
	<i>Valve malfunction</i>	<i>See Authorized Service Center</i>

PROBLEMA	CAUSA POSSIBILE	AZIONE
La centralina si surriscalda	Flusso di avanzamento o di ritorno ristretto	Controllare che gli innesti idraulici siano completamente inseriti come detto nella sezione 4.5
	Filtro aspirazione olio intasato	Sostituire il filtro aspirazione e pulire il serbatoio vedere sezione 6.2
	Alta temperature ambiente	Installare uno scambiatore di calore
Telecomando wireless optional	Le batterie sono esaurite	Sostituire le batterie con batterie nuove di tipo AAA
	Non prende il segnale	Verificare che non ci siano ostruzioni tra la centralina ed il telecomando e che il quadro elettrico della centralina sia su ON
	Non funziona correttamente	Interpellare un centro di servizio autorizzato

PROBLEM	POSSIBLE CAUSE	ACTION
Unit runs hot	<i>Advance or retract flow restricted</i>	<i>Check couplers for full engagement per section 4.5</i>
	<i>Oil suction filter clogged</i>	<i>Replace the suction filter and clean the tank per section 6.2</i>
	<i>High ambient temperature</i>	<i>Install heat exchanger</i>
Wireless remote control optional	<i>The batteries are exhausted</i>	<i>Replace the batteries with new AAA</i>
	<i>It does not take the signal</i>	<i>Make sure there are no obstructions between the unit and the remote control and that the electric control unit is ON</i>
	<i>It does not work properly</i>	<i>See Authorized Service Center</i>

*Via E. Rizzi 9/11 - 20077 Melegnano (MI)
Tel. +39 0239432304 - Fax +39 0287152020
www.blackiron.it - sales@blackiron.it*

BLACKIRON Italy

ITALY

BLACKIRON

